

Porsche Carrera Cup France 2021

Note Technique 22/2021

Chers tous,

Veillez trouver ci-dessous la note technique 22/2021 applicable à votre Porsche 992 GT3 Cup. Nous restons à votre disposition si vous avez des questions.

SUPPORT D'AILERON ARRIERE

Porsche Motorsport vous informe que de nouveaux goujons de fixation du support d'aile arrière sont disponibles pour votre Porsche 991 GT3 Cup (992). L'utilisation des vis à tête hexagonale d'origine (WHS.001.912) est toujours autorisée. Mais un panachage entre les vis à tête hexagonale et les goujons est interdite.

Lorsque vous utilisez le montage avec goujons, ceux-ci doivent être impérativement collés dans l'insert châssis à l'aide de Loctite 270.

Montage #1 : goujons (6x N.044.510.6) et écrous (6x N.106.092.07)

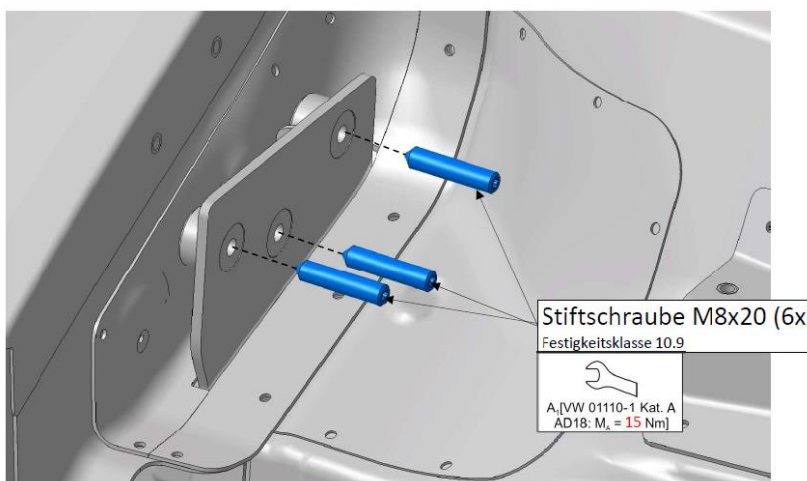

N.106.092.07 (6x)
6KT-Flanschmutter M8

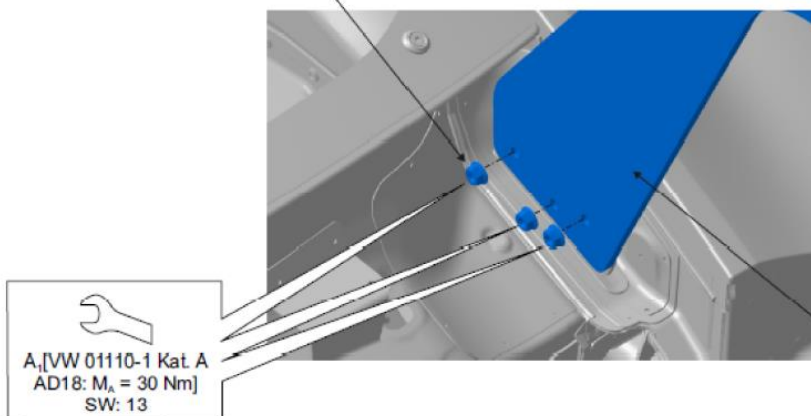

9F1.827.454.../453..
Heckfluegelstütze (re/li)

Montage #2 : vis à tête hexagonale (6x WHS.001.912)

WHS.001.912 (6x)
6KT-Flanschschaube M8x18

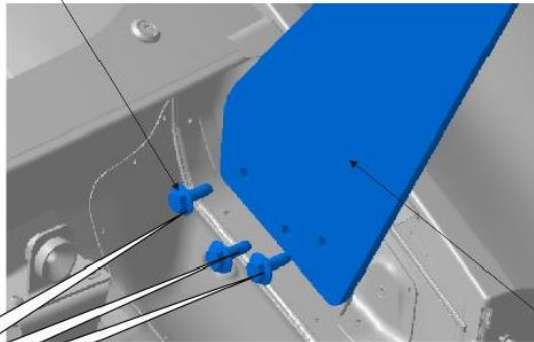

9F1.827.454.../453...
Heckfluegelstütze (re/li)



A, [VW 01110-1 Kat. A
AD18: M_s = 30 Nm]
SW: 13

REAR WING SUPPORT

Porsche Motorsport informs that there are new stud bolts available for fastening the rear wing support to the chassis of the Porsche 911 GT3 Cup (992). The use of hex-head bolts (WHS.001.912) is still permitted. A combination of hex-head screws and studs is prohibited.

When using studs they must be glued into the chassis with Loctite 270.

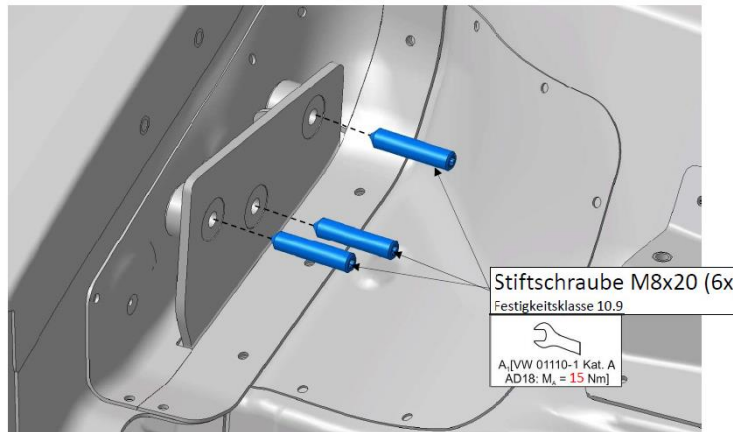
Variant 1: Studs (6 x N .044.510.6) and nuts (6 x N .106.092.07)



N .106.092.07 (6x)
6KT-Flanschnutter M8

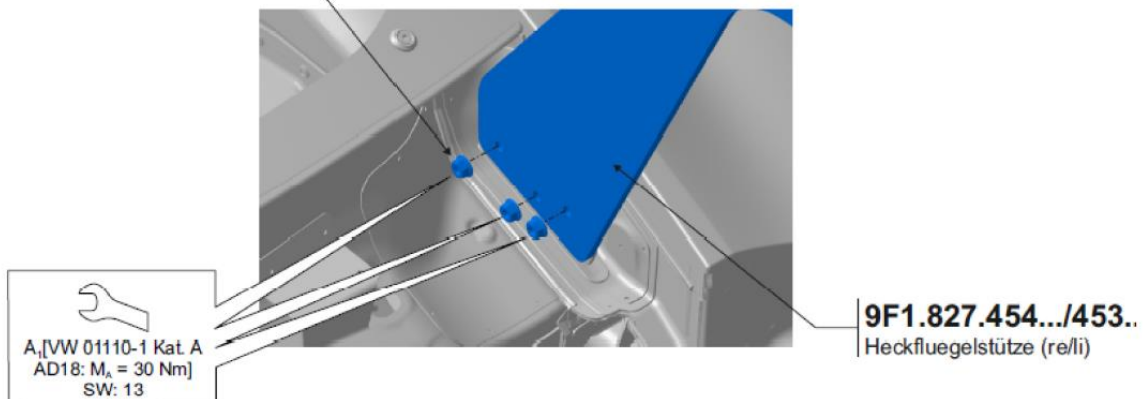

Variant 2: Hex-head bolts (6 x WHS.001.912)

WHS.001.912 (6x)
6KT-Flanschschrabe M8x18

