

# Porsche Carrera Cup France 2022

## Note Technique 09/2022

Chers tous,

Veillez trouver ci-dessous la note technique 08/2022 applicable à votre Porsche 992 GT3 Cup. Nous restons à votre disposition si vous avez des questions.

### SERRAGE CREMAILLERE DE DIRECTION

Porsche Motorsport vous informe que la procédure de serrage des 2 vis de crémaillère de direction (#12) a changé, et comme mentionné ci-dessous elle doit être contrôlée avant toute future utilisation en piste de votre Porsche 992 GT3 Cup.

- 1/ Assurez-vous que la tête de vis et la surface d'appui ne sont pas sales ou endommagées.
- 2/ Déposez de la Loctite 243 (résistance intermédiaire) sur le filet de la vis.
- 3/ Serrez à 30 N.m
- 4/ Compléter le serrage par un angle de 90°

Note : la vis référencée N 10773801 peut être utilisée à plusieurs reprises.

Une fois le serrage effectué, il est recommandé de marquer la position de la tête de vis sur le berceau et de vérifier qu'elle est bien toujours serrée avant chaque utilisation en piste.

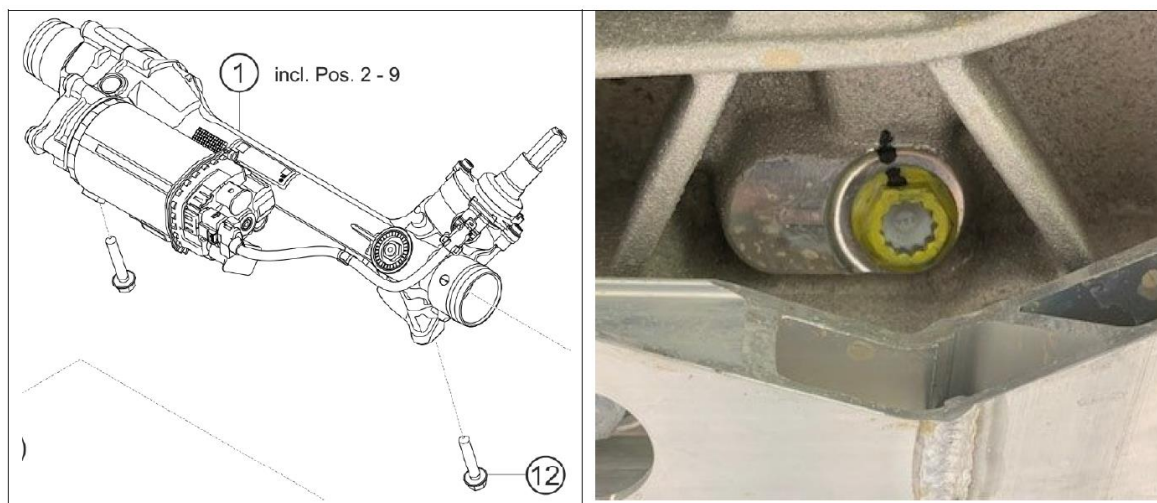

## TIGHTENING STEERING RACK

Porsche Motorsport informs that the tightening procedure of the two steering rack screws (Pos. 12 in picture) changed as mentioned below and **MUST** be checked before the Porsche 911 GT3 Cup (992) is used for any further track activities.

- 1) Make sure that the screw head and contact surface are free of dirt or damage.
- 2) Loctite 243 (medium strength) on thread of screw
- 3) 30 Nm
- 4) 90°

Note: Screw N 10773801 can be used multiple times.

After tightening, it is also recommended to mark the screw head position on the front axle cross member and to check that it is tight before each new track activity.

