

# Porsche Carrera Cup France 2024

## Note Technique 13/2024\_v2

Chers tous,

Veillez trouver ci-dessous la note technique 13/2024\_v2 applicable à votre Porsche 992 GT3 Cup.

Nous restons à votre disposition si vous avez des questions.

### AUTOCOLLANT BONBONNE D'EXTINCTEUR

Porsche Motorsport vous informe que pour toutes les Porsche 911 GT3 Cup (type 992), les bonbonnes du système d'extincteur devront être équipées d'un nouvel autocollant mentionnant l'extension d'homologation du système d'extincteur, lors de leur prochaine révision.

La bonbonne d'extincteur doit être envoyée dans un centre de révision agréé FEV à l'expiration de leur période de validité de 2 ans. **Aucune action immédiate n'est donc requise.**

Le partenaire le plus proche de chez vous est indiqué sous le lien suivant :

<https://www.f-e-v.co.uk/distributors-service-agents/>

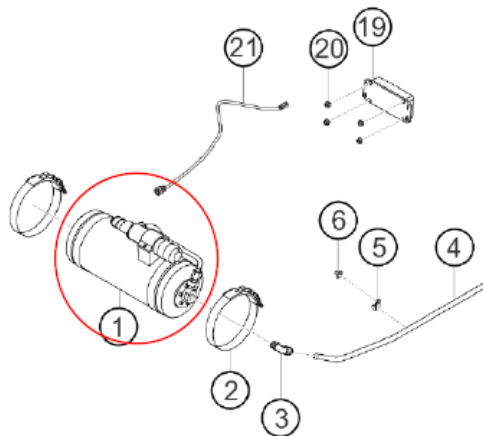

Les autocollants actuels indiquent la mention « Classe 1 », qui autorise les voitures de compétition à être utilisées avec des carburants sans éthanol.

Le système d'extincteur de votre Porsche 911 GT3 Cup (type 992) est désormais homologué pour une utilisation avec des carburants contenant jusqu'à 30% d'éthanol, ce qui correspond à la « Classe 2 ».

Les classes seront détaillées sur les nouveaux autocollants.

Une note provenant du fabricant du système d'extincteur est également jointe à cette note technique, **ainsi qu'une clarification de la FIA à propos de cette opération.**

#### 1. Liste de pièces en cas de nouvelle commande de bonbonne

| Rep | Référence       | Désignation           | Qté par voiture |
|-----|-----------------|-----------------------|-----------------|
| 1   | 9F1.860.283.A/B | Bonbonne d'extincteur | 1               |

## FIRE EXTINGUISHER BOTTLE STICKER

Porsche Motorsport informs that on all Porsche 911 GT3 Cup (992) vehicles, the extinguishing bottle of the fire extinguishing system must be fitted with a new sticker showing the extended homologation of the fire extinguishing system at the next manufacturer's maintenance.

The fire extinguishing cylinder must be sent to the respective FEV service partner within the valid two-year re-certification interval – **no immediate action is necessary**.

Nearest FEV service partners can be found under the following link:

<https://www.f-e-v.co.uk/distributors-service-agents/>

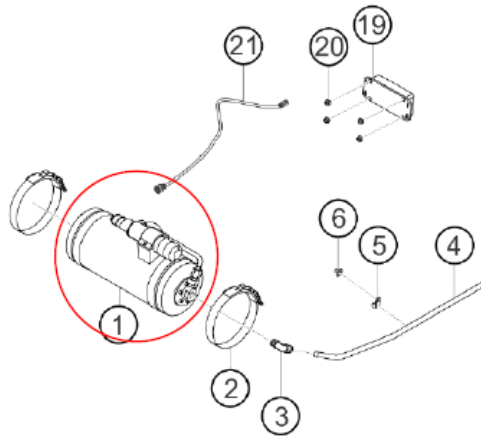

The currently affixed stickers indicate "Class 1", which allows the race car to be operated with fuels without ethanol. The fire extinguishing system used in all vehicles of the above-mentioned types has now been successfully certified for operation with fuels containing up to 30% ethanol, which corresponds to "Class 2".

The classes are listed on the new sticker.

A message from the fire extinguishing system manufacturer can be found in the appendix to this technical information **and a clarification from the FIA regarding the procedure**.

### 1. Parts list in case of new orders of fire extinguisher bottles

| Pos | Part number     | Description              | Qty per car |
|-----|-----------------|--------------------------|-------------|
| 1   | 9F1.860.283.A/B | Fire extinguisher bottle | 1           |