

Porsche Carrera Cup France 2026

Note Technique 04/2026

Chers tous,

Veillez trouver ci-dessous la note technique 04/2026 applicable à votre Porsche 992 GT3 Cup.

Nous restons à votre disposition si vous avez des questions.

NOUVELLE ETANCHEITE CARTER POMPE A HUILE

Porsche Motorsport vous informe que depuis l'entrée en production de la Porsche 911 Cup (992 II), un nouveau design plus robuste de l'étanchéité du carter de pompe à huile a été introduit, avec également un changement de géométrie du carter lui-même. Les spécificités et les compatibilités entre les deux versions sont détaillées et illustrées ci-dessous :

Carter ancienne version

Référence carter	Référence joint de carter	Qté par voiture
9F1.115.397.A	OPB.115.476.E	1

Carter nouvelle version

Référence carter	Référence joint de carter	Qté par voiture
9F1.115.397.B	9GT.115.476	1

Information supplémentaire : le nouveau carter (9F1.115.397.B) est compatible avec le moteur de la 911 GT3 Cup (992 I) tant qu'il est monté avec le nouveau joint 9GT.115.476.

L'ancien carter (9F1.115.397.A) peut également être monté avec le joint OPB.115.476.E sur le moteur de la 911 Cup (992 II) mais ceci n'est toutefois pas recommandé.

Carter avec son joint (ancienne version)	Carter avec son joint (nouvelle version)
--	--

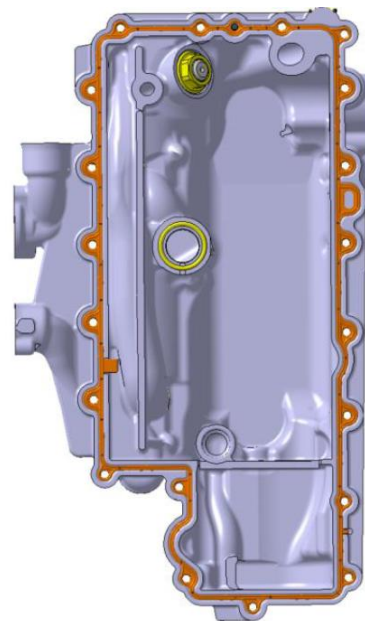
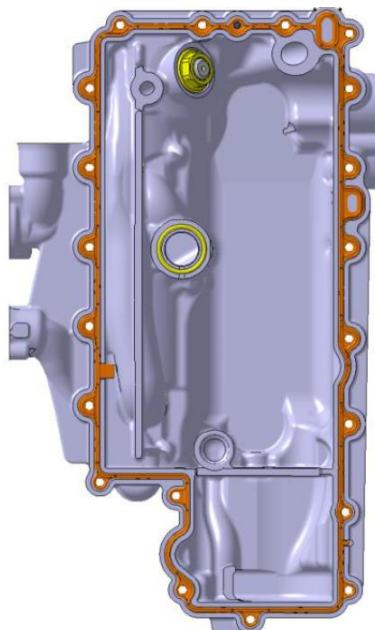

NEW SEAL CONCEPT ENGINE SUMP

Porsche Motorsport informs that for the start of production of the Porsche 911 Cup (992 II), a new and more robust sealing concept will be introduced in combination with a change to the sump component geometry. The distinguishing features and the compatibility between the two versions are listed in the following tables and shown in the images below:

Sump old version

Part number sump	Part number sump upper part	Qty per car
9F1.115.397.A	OPB.115.476.E	1

Sump new version

Part number sump	Part number sump upper part	Qty per car
9F1.115.397.B	9GT.115.476	1

Additional information: the new sump version (9F1.115.397.B) can be retrofitted to the 911 GT3 Cup (992) engine with seal 9GT.115.476.

The old sump version (9F1.115.397.A) can be fitted with seal OPB.115.476.E to the 911 Cup (992 II) engine – however, this is not recommended.

Sump with seal (old version)	Sump with seal (new version)
------------------------------	------------------------------

